

## MOBILIÁRIO URBANO

### 01. PÓRTICOS ILUMINADOS

Estrutura em aço inox com pintura eletrostática laranja e iluminação do lado interno do pórtico (voltado para as passarelas) marcam a identidade visual do parque.

### 02. GUARDA-CORPO

Estrutura em aço inox com pintura eletrostática preta e fechamento com chapa expandida.

### 03. POSTE DE ILUMINAÇÃO

Aço com pintura eletrostática preta.

### 04. LIXEIRAS

Aço com pintura eletrostática preta.

### 05. BANCOS DISFORMES

Concreto pigmentado na cor preta e polido.

### 06. POSTE INDICADOR DE DIREÇÃO

Aço com pintura eletrostática preta com placas indicadoras de direção na cor laranja.

### 07. BICICLETÁRIO

Aço com pintura eletrostática preta.

### 08. EQUIPAMENTOS DE ACADEMIA AO AR LIVRE

### 09. BALIZADORES EMBUTIDOS

no piso dos caminhos sinuosos e nos decks multiuso.

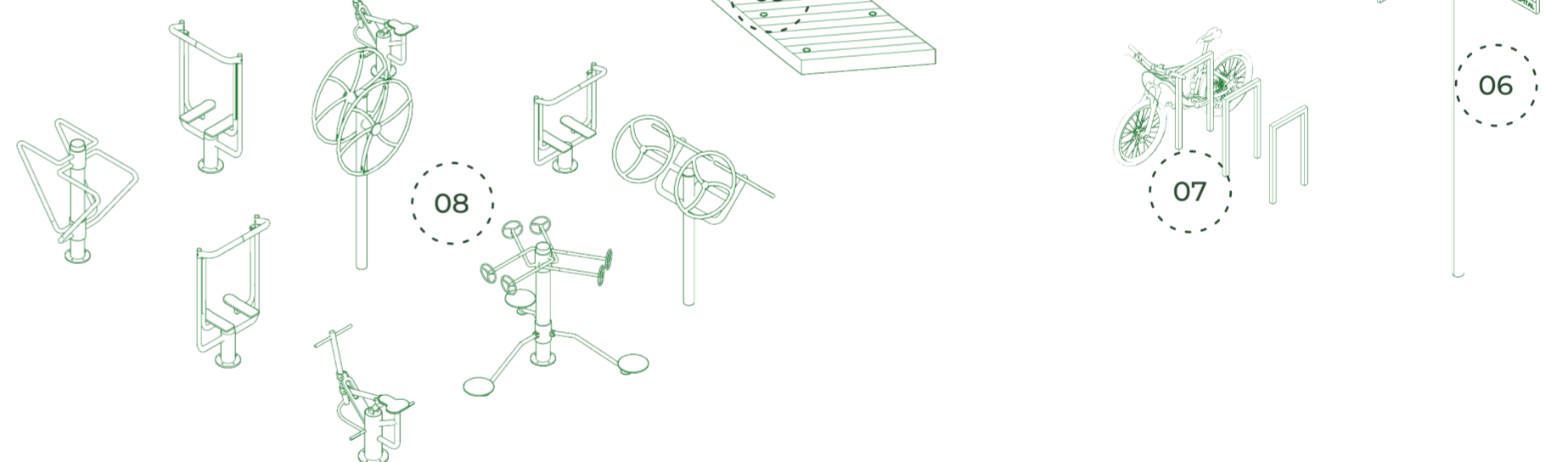

## AGENDA 2030 PARA O DESENVOLVIMENTO SUSTENTÁVEL

Nosso projeto alinha-se a agenda 2030 da ONU, com objetivos e metas que estimulam a ação para os próximos anos, até 2030, em áreas de importância crucial para a humanidade e para o planeta. Em especial, buscamos estar alinhados com os objetivos 11 e 17:



**11** CIDADES E COMUNIDADES SUSTENTÁVEIS

Até 2030, reduzir o impacto ambiental negativo per capita das cidades, inclusive prestando especial atenção à qualidade do ar, gestão de resíduos municipais e outros.

Até 2030, proporcionar o acesso universal a espaços públicos seguros, inclusivos, acessíveis e verdes, particularmente para as mulheres e crianças, pessoas idosas e pessoas com deficiência.

Até 2030, implementar medidas para evitar a introdução e reduzir significativamente o impacto de espécies exóticas invasoras em ecossistemas terrestres e aquáticos, e controlar ou erradicar as espécies prioritárias.

Mobilizar e aumentar significativamente, a partir de todas as fontes, os recursos financeiros para a conservação e o uso sustentável da biodiversidade e dos ecossistemas.



**15** VIDA TERRESTRE